



Sommaire

Informations générales

Outils recommandés	1
Garantie, sécurité	1
Composition du colis	2

Instructions de pose

Montage	2-6
Réglage des fins de course	6-7
Raccordements	7-9

Sorties de tringles

	10
--	----

Démontage

	10
--	----

Attention : les branchements et réglages des coffrets de commande font l'objet de notices séparées fournies avec ces coffrets

Outillage recommandé

2 personnes sont nécessaires pour le montage

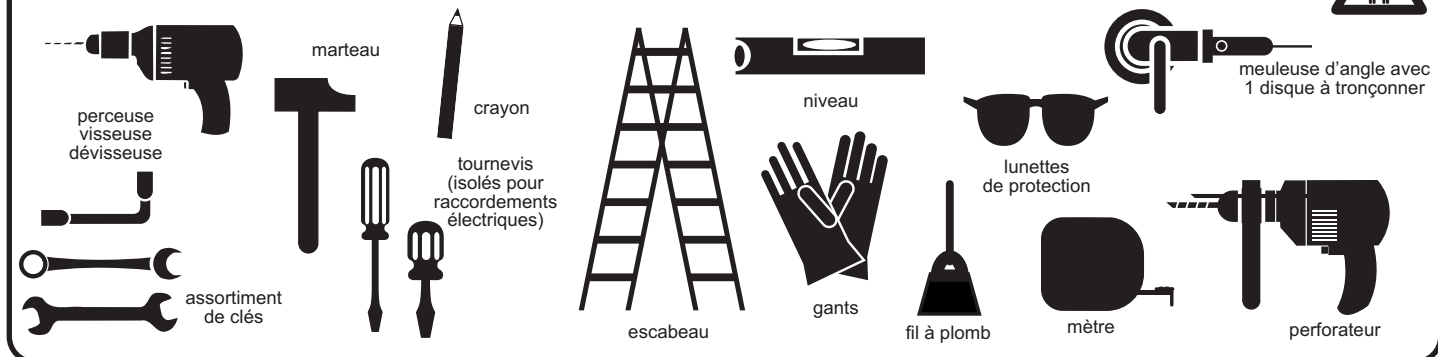

Cette notice s'adresse à des professionnels de la fermeture assurant l'installation, la maintenance ou le démontage de la porte de garage. Nos produits sont livrés sans visserie de fixation au gros oeuvre : utiliser des éléments de fixation dimensionnés et adaptés au support recevant notre produit.

Garantie, sécurité

La bonne pose de ce matériel "dans les règles de l'art" est la meilleure garantie pour une utilisation optimale et une longévité accrue. Nous vous recommandons donc de suivre les indications que contient ce manuel et d'observer les règles de sécurité les plus élémentaires lors des différentes opérations de montage.

Le respect des normes européennes EN 13241-1 implique une installation en tous points conforme à ce qui est écrit dans cette notice.

Les raccordements électriques doivent être effectués en conformité avec la norme NFC 15-100.

Toujours couper l'alimentation pour toute manipulation électrique : raccordements, changements ou débrogage de la carte...

Après la pose de la porte, l'installateur (professionnel de la pose) se doit de vérifier le bon fonctionnement de la porte et que les efforts de fermeture soient conformes à la norme NF EN 12453. Il convient, pour ce faire, d'utiliser un capteur de force conforme à la norme NF EN 12445.



Lire attentivement cette notice avant d'utiliser votre matériel. Conserver ce document pour toute intervention ultérieure. Transmettre cette notice au client final. Conformément aux normes en vigueur, cette porte de garage doit être étiquetée CE.

I AVANT DE DÉBUTER LA POSE :

Vérifier que la porte correspond bien aux dimensions de la baie, s'assurer du libre passage du coffre en largeur si pose entre murs, vérifier les niveaux, aplombs, largeurs et hauteurs.

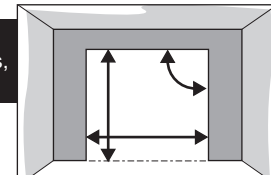

Composition du colis :

- Caisson
- Coulisses
- Tringle oscillante
- Tablier (monté dans le caisson si LBmaxi 2500 x HBmaxi 2000)
- Notice

- Boite accessoires :
 - 1 coffret de commande + 2 émetteurs (avec notice)
 - OU 1 inverseur et 1 boîte à clés
 - 2 pattes de renfort caisson
 - 2 carrés de mousse (pour calage derrière les renforts caisson)
 - 1 sortie de tringle oscillante
 - 1 crochet de réglage fins de course (si inaccessibles)

II MONTAGE



Si porte avec une sortie de secours traversant le mur :

Repérer, tracer et percer le trou de passage de la sortie de tringle oscillante avant de fixer la porte au mur.



Autre sortie de secours, voir page 10.

Repérer le côté de la manœuvre (droite ou gauche vu de l'intérieur)

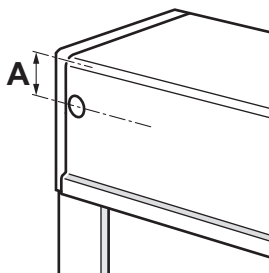

Tenir compte de la cote **A** pour le perçage de la sortie de manœuvre.

Caisson	cote A
250	83
300	108

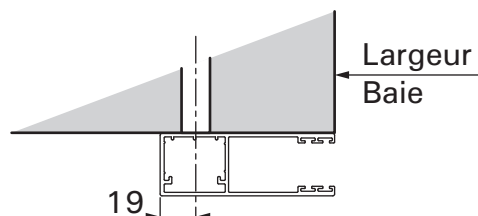
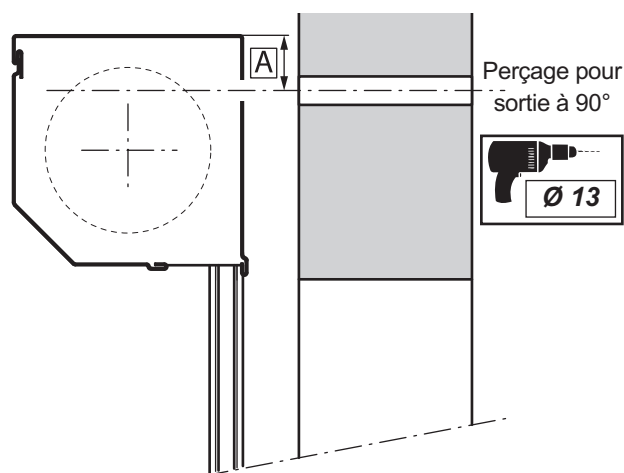

1 - Insérer les coulisses dans le caisson

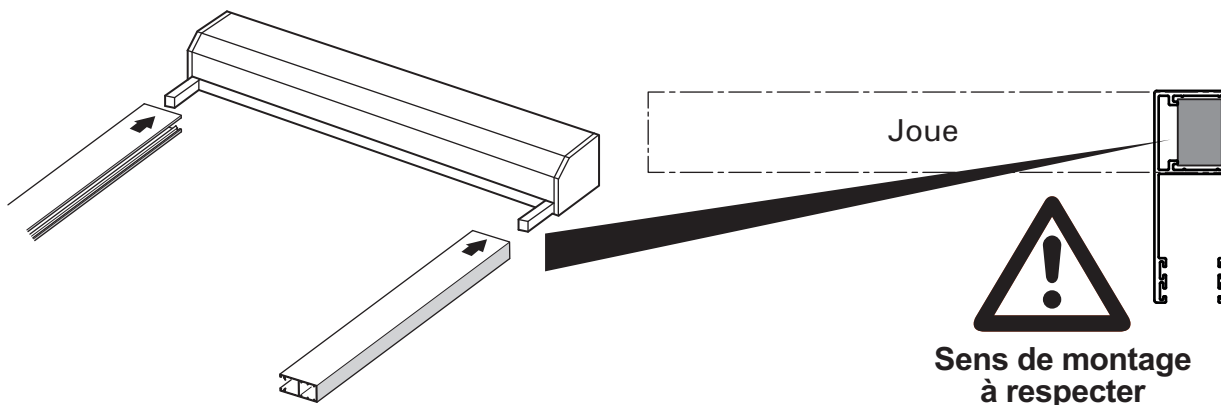

2 - Présenter et fixer la porte de garage dans la baie

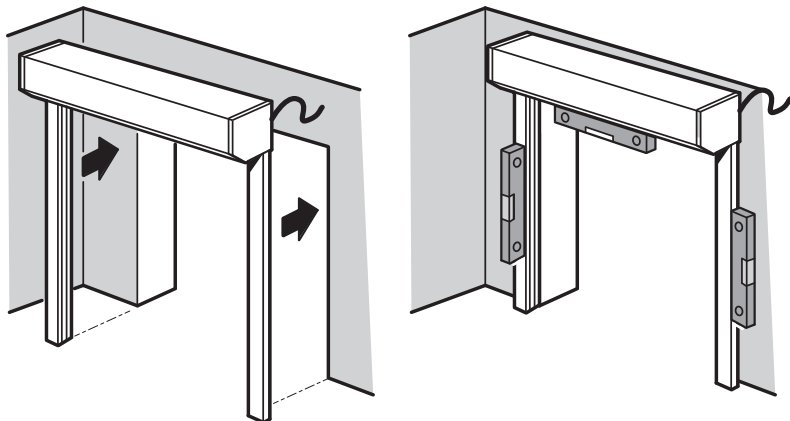

Positionner la porte dans la baie et la maintenir avec des serre-joints.
 Contrôler les niveaux, aplomb et parallélisme : $A=A'$ et $B=B'$

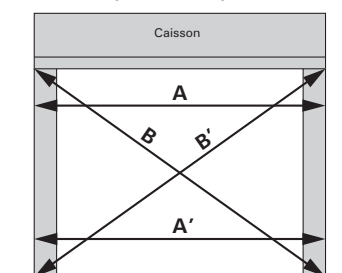

Si le linteau est irrégulier ou bombé, caler derrière les coulisses (cales non fournies)
 Les coulisses doivent impérativement être parallèles afin d'assurer un bon fonctionnement.

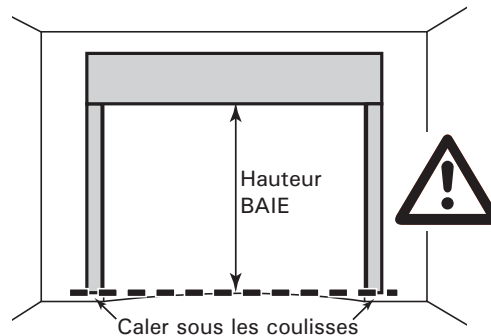

Si le sol est irrégulier ou bombé, aligner les coulisses avec le point le plus haut du sol (cales non fournies)
 Ces cales doivent être posées sous les butées de barre palpéeuse et y demeurer afin d'éviter l'activation de la barre palpéeuse en fin de course bas.

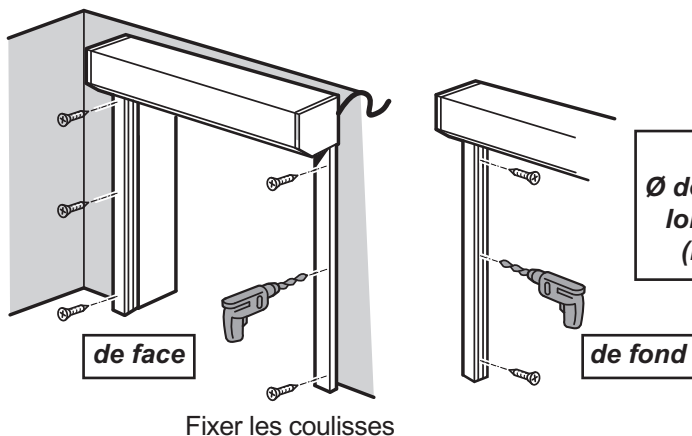

vis Ø 5mm
 Ø de tête maxi 9mm
 long. mini 30mm
 (non fournies)

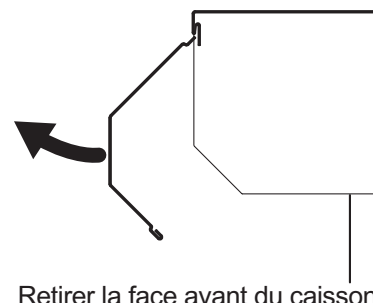

Retirer la face avant du caisson



Branchements



exemple de raccordement

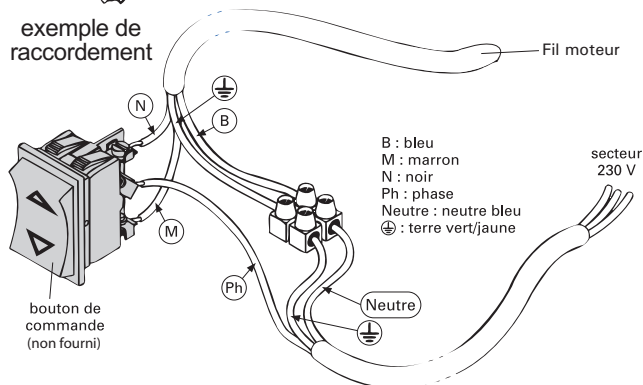

- Avec coffrets de commande Confort et Éco : pour la pose du tablier dans le caisson et le réglage des fins de courses, nous préconisons de raccorder provisoirement un inverseur maintenu (non fourni) au moteur.
- Fonctionnement maintenu par inverseur : voir câblage de l'inverseur page 7.

i Coffret Confort : il est possible d'actionner le tablier avec les touches ▲ et ▼ sur la platine de commande - voir p 8

i Coffret Premium : une fonction «pas à pas» est intégrée (voir notice de réglage du coffret)

3 - Fixation du caisson

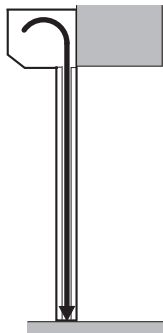

Si le tablier est livré monté dans le caisson (LB maxi 2500 et HB maxi 2000) faire descendre le tablier dans les coulisses jusqu'en bas.

Les fins de course ne sont pas réglées. Voir réglage fins de course page 6.

En fonction du comportement du caisson (affaissement en grande largeur), assurer la fixation de celui-ci à la maçonnerie avec des vis et rondelles adéquates selon les croquis ci-dessous.

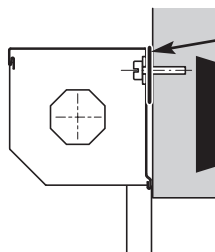
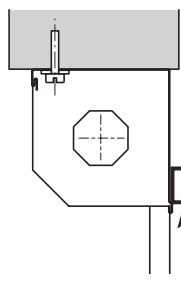

Si la porte est posée sous le linteau, fixer à la base de la face arrière du caisson un **profil de renfort** (section mini 35 x 20 mm alu ou tout autre profil à votre convenance, cornière, équerres... - **NON FOURNI**) afin d'éviter le gondolement de la tôle. Fixer ce renfort avec des rivets pop (Ø4 x Long. 8mm **NON FOURNIS**).

Patte de renfort caisson

Fixer par vis Ø6 long. mini 30mm (non fournies)

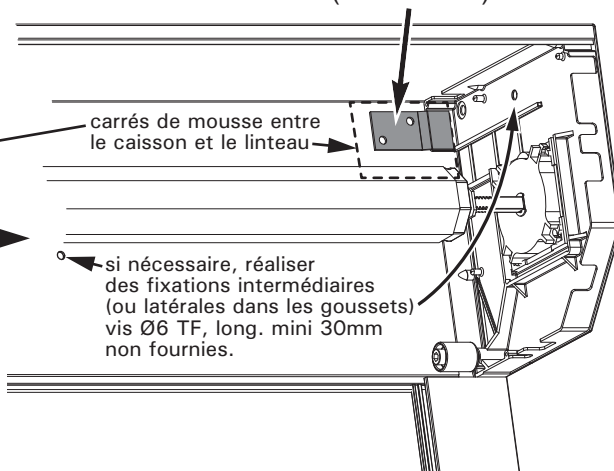

4 - Montage du tablier

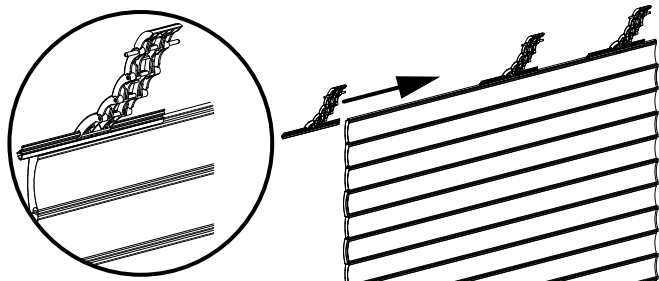

Glisser les bloqueurs auto sur la 1^{ère} lame du tablier.



Si la 1^{ère} lame est munie d'embouts, ces bloqueurs sont démontables et peuvent être mis en place directement sur la lame.

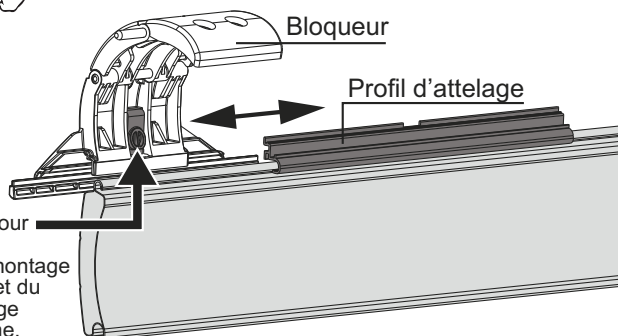

Sangles

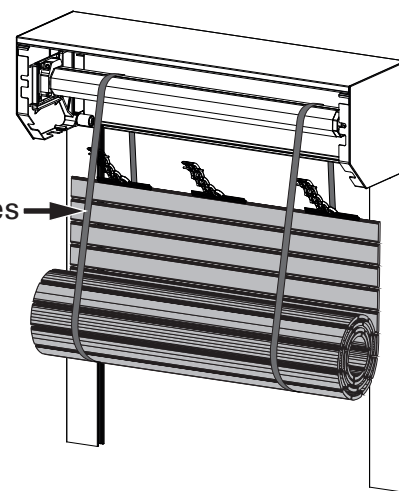

Nouer des sangles (non fournies) autour de l'axe. Glisser le tablier dans les sangles.

Positionner les bagues sur l'arbre.

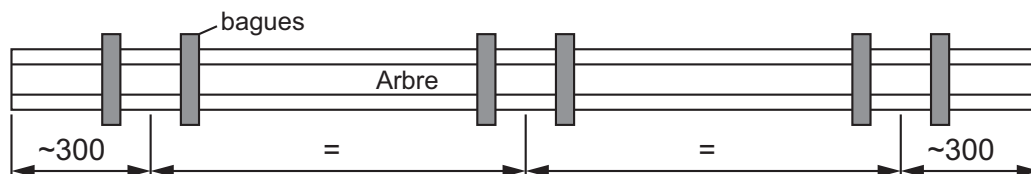

Mise en place des bloqueurs

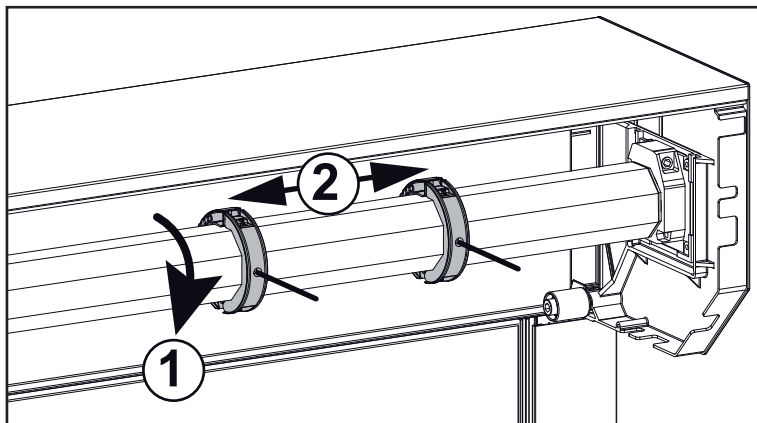

- 1 - Faire tourner l'arbre électriquement pour amener les vis de fixation des bagues face à vous.
- 2 - Écarter les bagues

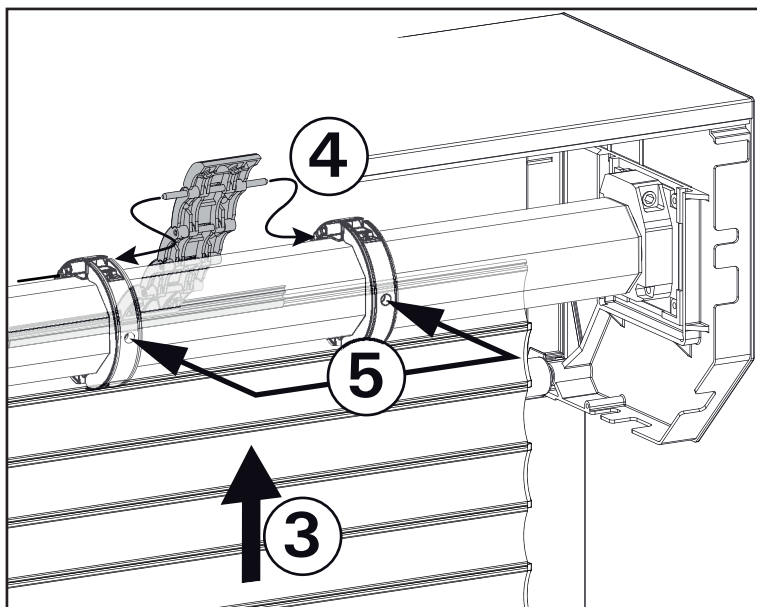

- 3 - Tirer le tablier vers le haut en le déroulant
- 4 - Insérer les bagues dans les axes des bloqueurs
- 5 - Serrer les bagues - **SANS FORCER**



Utiliser uniquement les vis fournies afin de ne pas endommager le moteur.

Mise en place du tablier

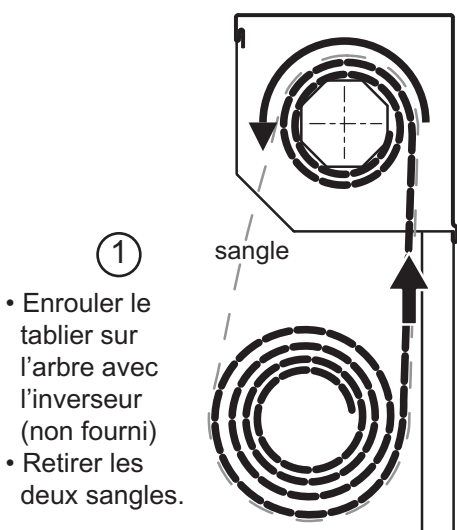

- ①
- Enrouler le tablier sur l'arbre avec l'inverseur (non fourni)
 - Retirer les deux sangles.

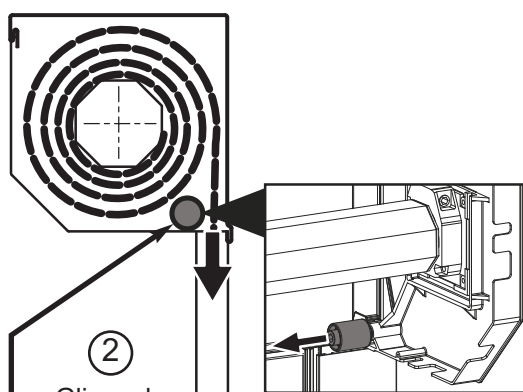

- ②
- Glisser le tablier dans les coulisses.

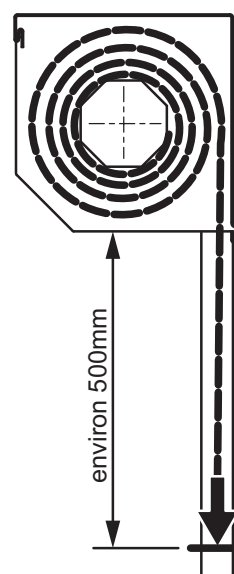

environ 500mm

③

Dérouler partiellement le tablier dans les coulisses.



Dans le cas d'un coffret PREMIUM, il est nécessaire de retirer provisoirement le galet de guidage côté transmetteur radio afin de permettre l'engagement de la lame finale dans les coulisses.

III RÉGLAGE DES FINS DE COURSE



Raccordements
et réglages
fins de course

bouton enfoncé = mode réglage

bouton sorti =
réglage validé
(presser le
bouton pour le
déverrouiller)

Boutons poussoirs
pour réglages des
fins de course.

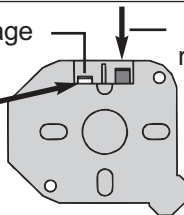

Coffret Confort :
*Il est possible
d'actionner le tablier
à partir de la platine
de commande
(voir page 8)*



- la touche montée de l'inverseur déclenche l'enroulement
- la touche descente déclenche le déroulement ; si ce n'est pas le cas, intervertir les fils marron et noir dans l'inverseur.

MOTEUR À GAUCHE caisson ouvert

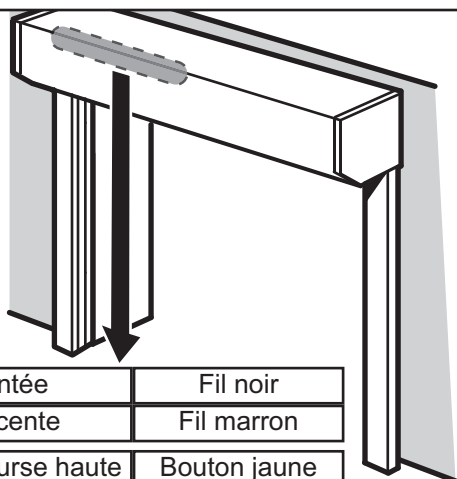

Montée	Fil noir
Descente	Fil marron
Fin de course haute	Bouton jaune
Fin de course basse	Bouton blanc

MOTEUR À DROITE caisson ouvert

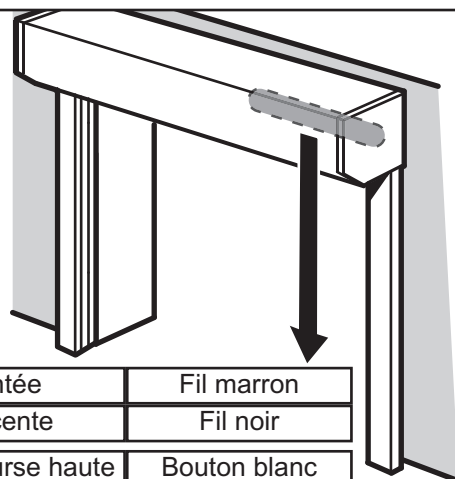

Montée	Fil marron
Descente	Fil noir
Fin de course haute	Bouton blanc
Fin de course basse	Bouton jaune

TABLIER MONTÉ DANS LE CAISSON

Enfoncer le bouton correspondant à la fin de course basse puis amener le tablier en bas. Valider le réglage en pressant de nouveau ce bouton ► bouton sorti.

Régler la fin de course basse

La fin de course haute est pré-réglée en usine avec la lame finale débordant sous le caisson d'environ 50mm



TABLIER NON MONTÉ DANS LE CAISSON

Enfoncer les 2 boutons de réglages.
- amener le tablier en position basse. Valider le réglage en pressant le bouton correspondant ► bouton sorti.
- amener le tablier en position haute. Valider le réglage en pressant le bouton correspondant ► bouton sorti. Vérifier les positions d'arrêts.

Régler les fins de course haute et basse

La fin de course haute doit être réglée avec la lame finale débordant sous le caisson d'environ 50mm

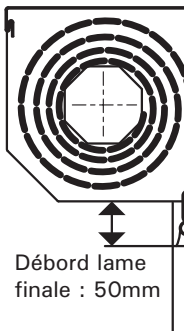

V FONCTIONNEMENT PAR IMPULSION AVEC LE COFFRET CONFORT (fourni de base)

Raccordements de base

Respecter les normes d'installation électrique ainsi que les points suivants :

- couper l'alimentation secteur avant toute intervention.
- après installation, aucune traction ne doit s'effectuer sur les borniers.
- utiliser des câbles souples.
- brancher les fils de terre.

• Câblage

Réglages usine :

- Switch 1 sur OFF (On = fonctionnement automatique avec temps de pause de 30 sec.)
 - Switch 2 sur OFF (On = préavis de clignotement de 4 sec.)
 - Switchs 3 et 4 sur OFF (non utilisés)
- Consultez la notice détaillée fournie avec le coffret pour plus d'informations.



SECTEUR
230V - 50Hz
3x1,5²

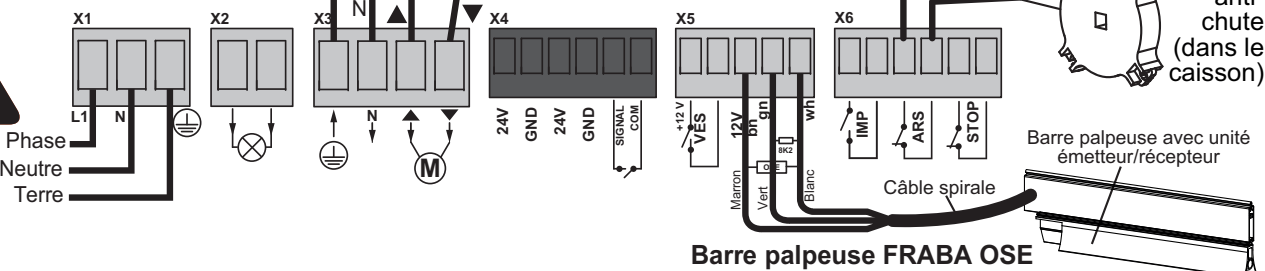

Procédure à suivre dans les cas suivants :

- Première mise en service de la porte
- Remplacement moteur ou modification de la position des fins de courses
- Remplacement/intervention sur la barre palpeuse et/ou la cellule

1 Déconnecter le câble plat

2 Appuyer 35 secondes sur le bouton "RESET"
 • le voyant vert "STATUS" s'éteint.
 • puis attendre une dizaine de secondes que la carte se réinitialise (clignotement du voyant "STATUS")

3 En appuyant sur les touches ▲ "Montée" ou ▼ "Descente", le moteur fonctionne en mode maintenu.
 • la porte se déplace dans la direction souhaitée : le moteur est correctement raccordé.
 • la porte se déplace dans la direction inverse : permuter les fils marron et noir sur le câble moteur.

4 Avec ces mêmes touches ▲ "Montée" et ▼ "Descente", amener le produit aux positions haute et basse désirées et régler les fins de course avec les boutons poussoir du moteur selon la procédure page 6.

5 Positionner la porte en fin de course BASSE.

Platine du coffret de commande

• Enregistrer les temps de fonctionnement

⚠ Les fins de course doivent avoir été préalablement réglées.

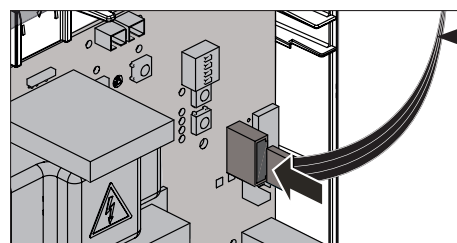

- 1 - Rebrancher le câble plat du connecteur de la platine de commande.
- 2 - Appuyer sur la touche ⬆ sur le capot pour démarrer la programmation automatique.
 - ▶ La porte s'ouvre et se ferme toute seule jusqu'à ce que les temps de fonctionnement restent enregistrés.
 - ▶ L'éclairage reste allumé.
 - ▶ Faire un test.

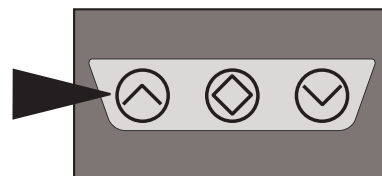

• Les émetteurs ont été programmés en usine

Fonctionnement des émetteurs (par défaut)

- Canal 1 : Mode impulsion (Ouverture - Stop - Fermeture...)
- Canal 2 : Éclairage
- Canal 3 : Ouverture uniquement
- Canal 4 : Fermeture uniquement

1 - Programmation d'émetteurs supplémentaires :

- ▶ Sélectionner le canal sur la carte de la platine de commande (appuis successifs sur la touche "RADIO")
- ▶ Une fois le canal sélectionné (voyant allumé) appuyer quelques secondes sur le bouton de l'émetteur désiré.

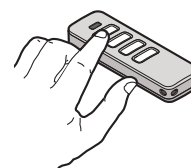

2 - Suppression des émetteurs :

- **Suppression d'un canal d'un émetteur dans une installation existante** (évitte de récupérer tous les émetteurs et de faire une RAZ globale du canal) :
 - ▶ Sélectionner le canal sur la carte de la platine de commande (appuis successifs sur la touche "RADIO")
 - ▶ Maintenir l'appui sur cette touche jusqu'au clignotement de la LED (environ 15 sec.)
 - ▶ Appuyer sur le bouton de l'émetteur à supprimer.
- **Suppression d'un canal de tous les émetteur dans une installation existante :**
 - ▶ Sélectionner le canal sur la carte de la platine de commande (appuis successifs sur la touche "RADIO")
 - ▶ Maintenir l'appui sur cette touche jusqu'à l'allumage fixe de la LED puis relâcher (environ 25 sec.)

Pour toute manipulation complémentaire, se référer à la notice complète fournie avec le coffret.

Raccordements optionnels

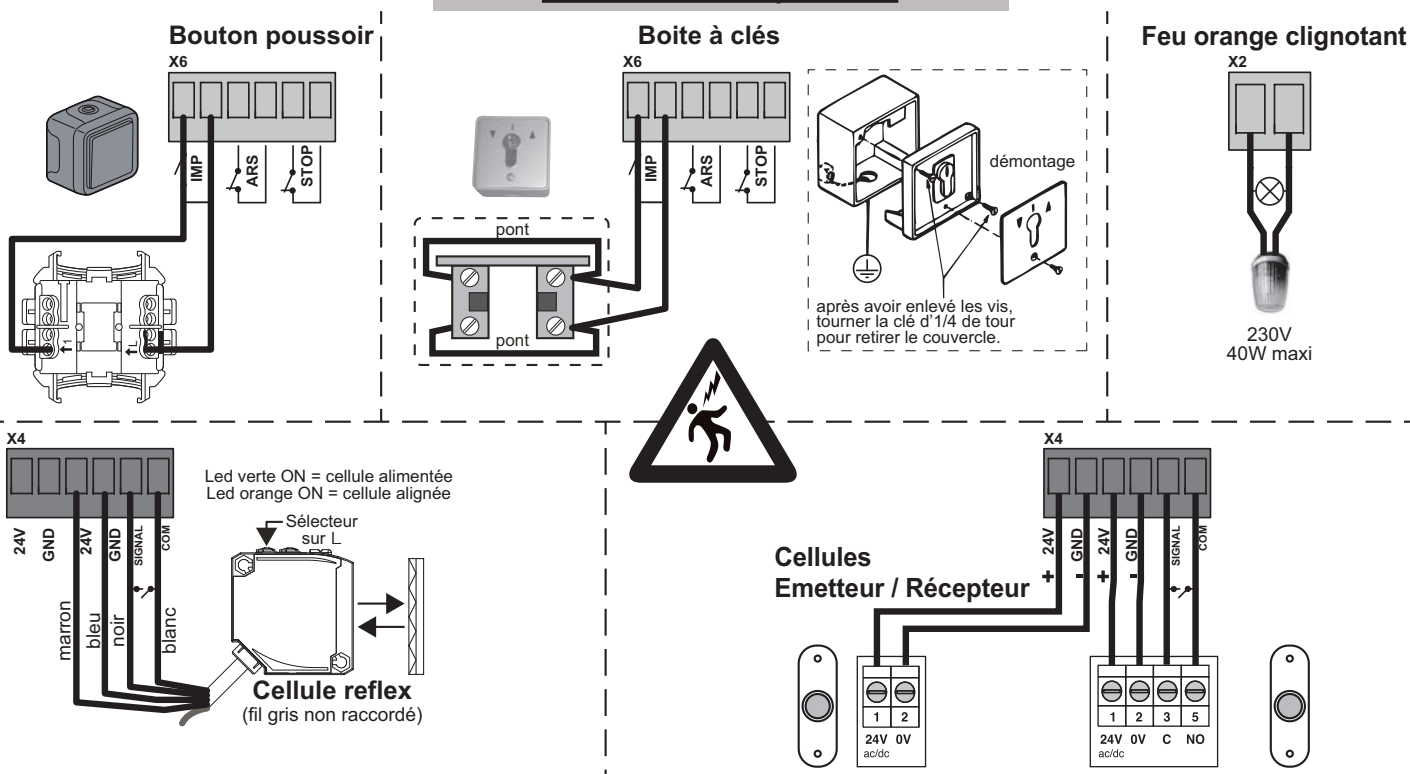

FONCTIONNEMENT PAR IMPULSION AVEC LES COFFRETS PREMIUM

La notice de réglages et raccordements est fournie avec le coffret de commande choisi.



Raccordement du parachute sur coffret Premium :
se référer à la notice fournie avec ce coffret.

VI FONCTIONNEMENT MAINTENU RADIO AVEC LE COFFRET ÉCO

La notice de réglages et raccordements est fournie avec le coffret

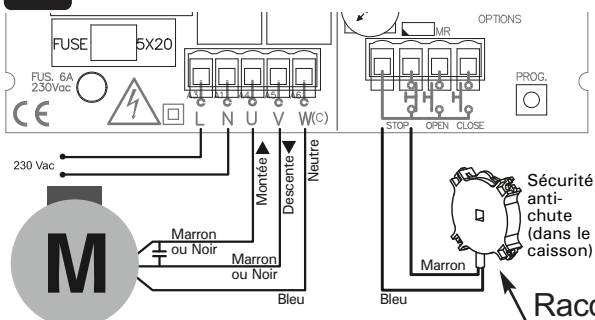

Conformément aux normes EN 13241-1 et EN 12453-1 concernant les dispositifs de commande à pression maintenue:
«la personne actionnant la porte doit avoir une vue directe sur la porte, être à proximité de la porte (5 mètres maximum) durant le mouvement du tablier et ne doit pas se trouver elle-même dans une position dangereuse»
Tout réglage de la portée radio sortant de ces recommandations engage l'installateur en matière de responsabilité en cas d'accident matériel ou corporel.

Raccordement du parachute (ôter le pont)

VII SORTIES DE TRINGLES

• Manœuvre de secours à travers un mur (manivelle décrochable) :

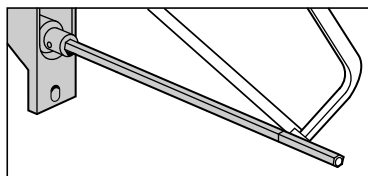

Ajuster la longueur de la tige de la genouillère de manière à ce qu'elle traverse la tête moteur.

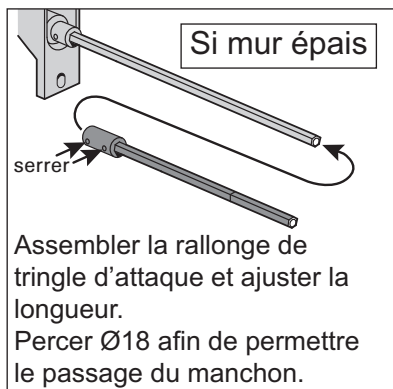

Assembler la rallonge de tringle d'attaque et ajuster la longueur.
Percer Ø18 afin de permettre le passage du manchon.

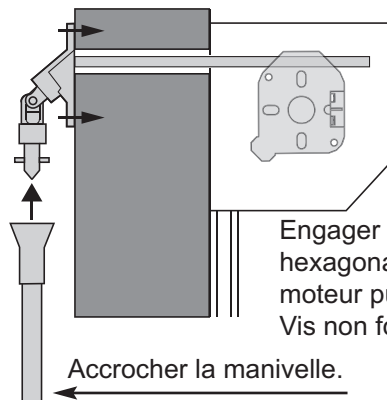

Engager la tige hexagonale dans le moteur puis la fixer. Vis non fournies

Accrocher la manivelle.

• Manœuvre de secours sur caisson (manivelle décrochable) :

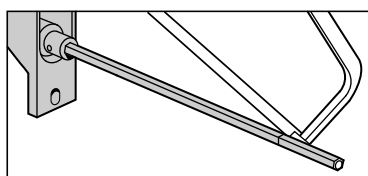

Ajuster la longueur de la tige de la genouillère de manière à ce qu'elle traverse la tête moteur.

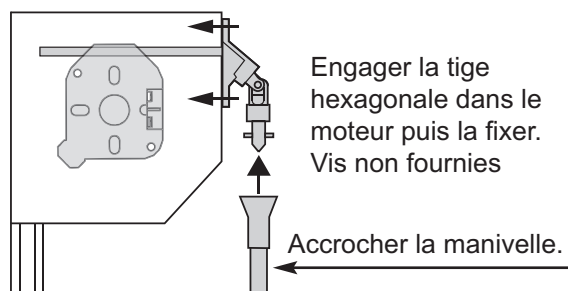

Engager la tige hexagonale dans le moteur puis la fixer. Vis non fournies

Accrocher la manivelle.

• Serrure sur caisson :

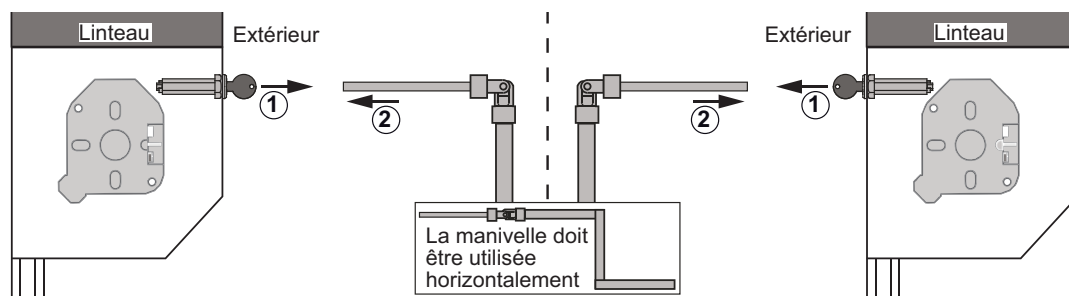

- 1 - Tourner la clé et retirer la serrure.
- 2 - Engager la tige hexagonale dans le fourreau et le moteur.

• Serrure murale :

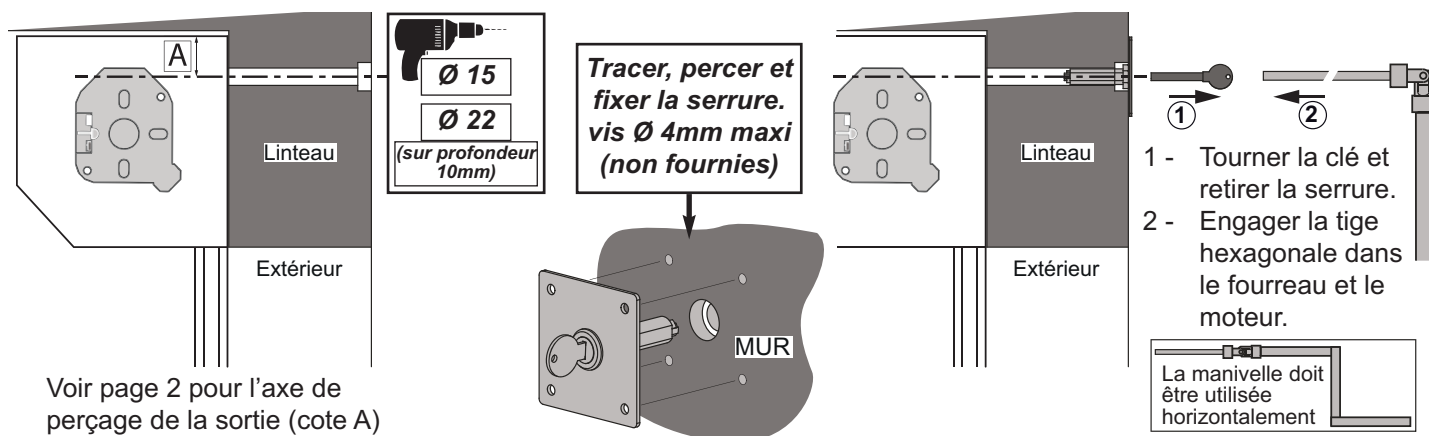

Voir page 2 pour l'axe de perçage de la sortie (cote A)

L'aire de débattement, représentée en pointillés, doit faire l'objet d'un marquage au sol sous forme de bandes jaunes et noires conformément à la norme NF X 08-003 (peinture non fournie)

Utiliser, disposées en bandes obliques alternées, la couleur de sécurité jaune et la couleur de contraste noir, la première étant employée dans une proportion d'au moins 50% par rapport à la seconde.

Si l'option seuil continu a été choisie, effectuer un marquage au sol sur toute la longueur du rail pour prévenir tout risque de trébuchement

Démontage

Procéder à l'envers des opérations de montage. Prendre toutes les précautions nécessaires face au risque de chute des éléments suspendus lors du démontage de ceux-ci.

REGISTRE DE MAINTENANCE

Date :	Nom et signature du technicien :	Nom et signature du client :
Type d'intervention : Installation <input checked="" type="checkbox"/>		
Résultat de l'essai de vérification et de fonctionnement effectué après la pose :		
Date :	Nom et signature du technicien :	Nom et signature du client :
Type d'intervention : Entretien <input type="checkbox"/> ou Installation <input type="checkbox"/> ou Réparation <input type="checkbox"/> ou Dépannage <input type="checkbox"/>		
Résultat de l'essai de vérification et de fonctionnement effectué après l'intervention :		
Date :	Nom et signature du technicien :	Nom et signature du client :
Type d'intervention : Entretien <input type="checkbox"/> ou Installation <input type="checkbox"/> ou Réparation <input type="checkbox"/> ou Dépannage <input type="checkbox"/>		
Résultat de l'essai de vérification et de fonctionnement effectué après l'intervention :		
Date :	Nom et signature du technicien :	Nom et signature du client :
Type d'intervention : Entretien <input type="checkbox"/> ou Installation <input type="checkbox"/> ou Réparation <input type="checkbox"/> ou Dépannage <input type="checkbox"/>		
Résultat de l'essai de vérification et de fonctionnement effectué après l'intervention :		
Date :	Nom et signature du technicien :	Nom et signature du client :
Type d'intervention : Entretien <input type="checkbox"/> ou Installation <input type="checkbox"/> ou Réparation <input type="checkbox"/> ou Dépannage <input type="checkbox"/>		
Résultat de l'essai de vérification et de fonctionnement effectué après l'intervention :		
Date :	Nom et signature du technicien :	Nom et signature du client :
Type d'intervention : Entretien <input type="checkbox"/> ou Installation <input type="checkbox"/> ou Réparation <input type="checkbox"/> ou Dépannage <input type="checkbox"/>		
Résultat de l'essai de vérification et de fonctionnement effectué après l'intervention :		

3 En cas de coupure de courant : il est possible de manœuvrer manuellement le tablier avec la manivelle : **ceci n'est qu'une manœuvre de secours, il faut donc faire un grand nombre de tours de manivelle pour ouvrir la porte.**

La manœuvre de secours se trouve à l'intérieur OU à l'extérieur : elle ne peut donc être utilisée que de ce côté (on ne peut pas ouvrir la porte à l'intérieur puis la refermer à l'extérieur avec la manivelle : il faut une autre issue au garage pour refermer la porte de l'intérieur)

Manœuvre de secours :

- Si nécessaire, retirer le bouchon du caisson ou la serrure et engager la tringle dans le moteur. (si manivelle décrochable, accrocher la manivelle sur la sortie de manœuvre)
- Tourner la manivelle jusqu'à obtention d'un passage suffisant.
- Pour refermer la porte, tourner la manivelle en sens inverse.

NOTA : Après une coupure de courant, le premier mouvement de la porte est toujours L'OUVERTURE (fonctionnement par impulsion)

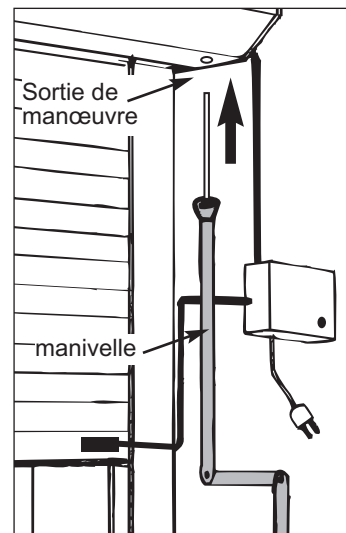

INSTRUCTIONS D'ENTRETIEN

Cette porte a été conçue pour vous apporter satisfaction durant de longues années. Néanmoins, pour conserver ces qualités, les prescriptions suivantes d'entretien sont préconisées :

UTILISATEUR : tous les 6 mois

- Nettoyer les coulisses.
- Nettoyer les lames du tablier avec de l'eau et un savon neutre (ex : shampoing automobile) puis rincer. Ne pas utiliser de produit abrasif. Vérifier si la peinture n'est pas endommagée. La Pierre d'Argent est un produit vivement recommandé pour les traces tenaces.
- NB : si la peinture est endommagée, il convient de procéder rapidement aux réparations pour éviter que cela ne rouille. Contacter un professionnel.
- Nettoyer les hublots avec un chiffon doux et un savon neutre.
- Nettoyer les parties aluminium avec un nettoyeur pour aluminium.
- Veiller à ce qu'il n'y ait pas d'humidité au niveau des composants électriques ainsi que sur les composants intérieurs de la porte (risques de corrosion).
- Vérifier le bon état de fonctionnement des cellules (si présentes).
- Nettoyer les joints d'étanchéité avec un détergent neutre et vérifier s'ils ne sont pas endommagés (1 fois par an). En cas de dommages, faire intervenir un professionnel.
- Vérifier le bon serrage de toutes les vis et, le cas échéant, les resserrer (1 fois par an).

INSTALLATEUR : tous les ans

- Vérifier le bon état et le fonctionnement de tous les dispositifs de sécurité (parechute, barre palpeuse, cellule).
- Vérifier le bon état des éléments de suspension.
- Vérifier le bon serrage de toutes les vis et, le cas échéant, les resserrer.
- Contrôler la motorisation ainsi que le bon fonctionnement du disjoncteur.

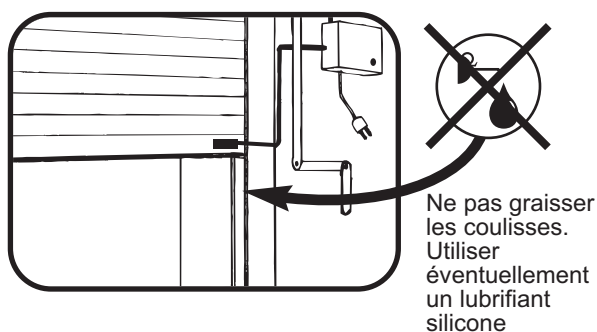

Toutes les opérations de maintenance ou réparations, les modifications ou améliorations, doivent être consignées dans le registre de maintenance page suivante. L'entretien et la réparation peuvent engendrer des risques en terme de sécurité. Ne pas tenter de réparer mais contacter un professionnel qui réalisera l'intervention.

Aide au dépannage

Dysfonctionnements	Dépannage
- la porte s'immobilise à la fermeture et repart en arrière (semi-auto.)	- contrôler si un obstacle n'empêche pas le mouvement de la porte : si oui, retirer l'obstacle - sinon faire appel à l'installateur
- la porte ne fonctionne pas	- vérifier la présence de courant (essai avec un autre appareil électrique)
	- si télécommande, vérifier l'état des piles
	- le thermostat de surchauffe est peut-être enclenché : laisser refroidir le moteur
	- si fonctionnement par impulsion, tester le moteur seul en le branchant directement sur un inverseur, ou faire appel à l'installateur.
- aide au dépannage moteur	- faire appel à l'installateur
- porte bloquée, parechute enclenché	- faire appel à l'installateur (parechute à usage multiple ne nécessitant pas de remplacement en cas d'enclenchement)
- la porte ne fonctionne pas lors d'un appui sur la télécommande	- changer la pile de l'émetteur (voir notice émetteur) - sinon faire appel à l'installateur

DESCRIPTION DE LA PORTE

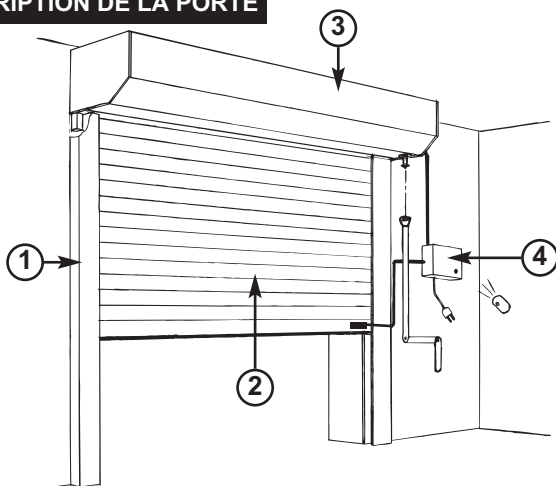

La porte se compose de 4 éléments principaux suivants :

- 1 : Coulisses de guidage verticales
- 2 : Tablier
- 3 : Caisson
- 4 : Armoire de commande (fonctionnement par impulsion uniquement)

Le tablier de la porte est constitué de lames guidées dans des coulisses verticales et qui s'enroulent dans un caisson. Il est entraîné par un arbre tubulaire motorisé.

COMMANDE

Cette porte peut être commandée

La commande peut s'effectuer

- soit de manière maintenue
- soit par impulsion (semi automatique)
- soit par un appui sur l'inverseur maintenu
- soit par un appui sur les boutons du coffret
- soit par un appui sur un des canaux de la télécommande ou digicode

1 Fonctionnement Maintenu

Ouvrir ou Fermer la porte à l'aide de l'inverseur maintenu ou de la télécommande :

Le mouvement de la porte : ouverture ou fermeture ne s'effectue que par un appui permanent sur le bouton de commande. Le relâchement de la touche provoque l'arrêt de la porte.



Conformément aux normes EN 13241-1 et EN 12453-1 concernant les dispositifs de commande à pression maintenue :

"la personne actionnant la porte doit avoir une vue directe sur la porte, être à proximité de la porte (5 mètres maximum) durant le mouvement du tablier et ne doit pas se trouver elle-même dans une position dangereuse". Tout réglage de la portée radio sortant de ces recommandations engage l'utilisateur en termes de responsabilité en cas d'accident matériel ou corporel.

2 Fonctionnement par Impulsion (semi-automatique)

Ouvrir la porte à l'aide des boutons ou de la télécommande :

- Appuyer une fois :
 - sur le bouton
 - ou sur la touche "canal 1" de l'émetteur portatif.
- La porte s'arrête lorsqu'elle atteint sa fin de course.
- Si l'on appuie une seconde fois sur le bouton lors du mouvement d'ouverture de la porte, celle-ci s'immobilise.
- La porte se referme si l'on appuie une troisième fois sur le bouton.

Fermer la porte à l'aide des boutons ou de la télécommande :

- Appuyer une fois
 - sur le bouton
 - ou sur la touche "canal 1" de l'émetteur portatif.
- La porte s'arrête lorsqu'elle atteint sa fin de course.
- Si l'on appuie une seconde fois sur le bouton lors du mouvement de fermeture de la porte, celle-ci s'immobilise.
- La porte s'ouvre si l'on appuie une troisième fois sur le bouton.

En cas d'obstacle sous la barre palpable lors de la fermeture de la porte :

- La porte s'arrête et repart en arrière pour dégager l'obstacle.
- Retirer l'obstacle.
- Appuyer sur le bouton ou sur la télécommande et la porte se referme.

En cas de passage devant la cellule lors du fonctionnement de la porte :

- à l'ouverture :** - aucune réaction.
- à la fermeture :** - La porte s'arrête et repart en arrière pour dégager l'obstacle.
- Appuyer sur le bouton ou sur la télécommande et la porte se referme.

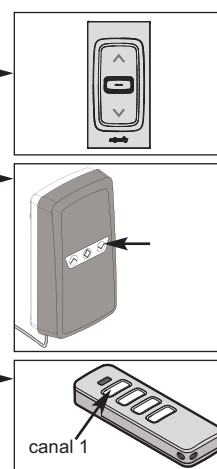

Visuels non contractuels : dépend du coffret choisi.

Remplacement de la pile de la télécommande : se référer à la notice de la télécommande pour le type de pile.

- Pour remplacer la pile :
- Ouvrir la télécommande.
 - Retirer la pile de son logement.
 - Placer la nouvelle pile dans le logement, en faisant attention de respecter la polarité.
 - Refermer la télécommande

Avertissement sur les piles :

L'utilisation incorrecte des piles peut entraîner une fuite ou une explosion pouvant endommager l'appareil. Utiliser le même type de piles que celui indiqué dans cette notice. Mettre au rebut les piles usagées conformément aux instructions du fabricant.

Veuillez observer les précautions suivantes : Ne pas mélanger les marques de piles. Ne pas mélanger piles neuves et piles usagées. Ne jamais laisser des piles "mortes" dans le compartiment à piles. Ne pas recharger les piles fournies avec l'appareil. Ne pas exposer les piles à la chaleur, les court-circuiter ou essayer de les démonter. Les piles usagées doivent être remises dans un circuit de recyclage. Garder les piles hors de portée des enfants. Si une pile est avalée, consulter immédiatement un médecin. **ATTENTION :** Ce produit ne convient pas à un enfant de moins de 3 ans. Il contient des pièces de petites tailles pouvant être avalées ou inhalées.

Notice de pose

Porte de garage enroulable



Notice Utilisateur et entretien

F

Ce produit n'est pas un produit complet ou alors est une adaptation de produit non couverte par les essais réalisés dans le cadre du marquage CE.

Par conséquent, le produit ne dispose pas de déclaration des performances.



ATTENTION !

Lire attentivement cette notice avant d'utiliser votre porte de garage.
Tenir compte de toutes les indications, en particulier les mises en garde, pour la sécurité de chacun.
En cas de doute, prenez contact avec votre installateur.
Soyez à tout moment prudent dans l'utilisation de cette porte de garage.
Une mauvaise installation, utilisation ou maintenance de cette porte de garage peut provoquer des blessures graves.
Assurez-vous que cette porte est marquée CE.

CONSIGNES DE SÉCURITÉ

- Cette notice utilisateur doit être lue, comprise et observée par les personnes qui vont utiliser cette porte de garage.
- Le fabricant n'assume en aucun cas les dommages et pannes résultant d'une quelconque inobservation des notices d'installation ou utilisateur.
- Veiller à ce que la notice d'installation, la notice motorisation éventuelle, la notice utilisateur et entretien soient en permanence disponibles dans le garage.
- Seuls des professionnels de la fermeture sont habilités à intervenir sur cette porte de garage.

Consignes de sécurité pour l'utilisateur

- Ne jamais démonter le parachute : **une telle opération doit être réalisée par un professionnel de la fermeture.**
- Ne jamais saisir des éléments en mouvement.
- Tenir à distance de la porte de garage les enfants, les personnes handicapées ou les animaux.
- Ne jamais franchir la porte lorsque celle-ci est en mouvement.
- N'utiliser la télécommande radioélectrique que si un contrôle visuel permanent permet de s'assurer du mouvement de la porte et de l'absence de personnes ou d'objets à l'intérieur de l'espace balayé par la porte de garage.
- Garder l'émetteur portatif à l'abri de tout actionnement accidentel de la porte de garage, par exemple par des enfants ou des animaux.
- Eloigner les doigts des coulisses de cette porte de garage.
- En cas d'utilisation d'une échelle, ne jamais la placer contre la porte de garage et veiller à ce qu'elle soit bien installée.

Nom du propriétaire :

.....

Adresse de l'installation :

.....
.....
.....
.....

N° de contrat d'entretien : (le cas échéant)

.....

Responsable du site : (si différent du propriétaire)

.....



IMPORTANT



Malgré tous les efforts de conception d'une porte sûre, des zones dangereuses non protégées peuvent subsister. Elles sont matérialisées par un marquage jaune/noir ou par un des pictogrammes suivants :



Risque de trébuchement



Risque d'écrasement



Risque de coupure



Risque d'entraînement

Sommaire

Consignes de sécurité	1
Description de la porte	2
Commande	2-3
Instructions d'entretien	3
Dysfonctionnements	3
Registre de maintenance	4
Déclaration de conformité CE	4

